

Zaproszenie do składania ofert na licencję/nabycie praw do rozwiązania Politechniki Poznańskiej pt.:

Urządzenie do perforacji pasów transportujących

Rodzaj rozwiązania

Wynalazek

Idea rozwiązania

Urządzenie do perforacji pasów transportujących stanowiące samodzielny moduł systemu mechanicznej perforacji pasów do transportu podciśnieniowego i sterowania optycznego, charakteryzuje się tym, że składa się z dwóch zamiennych zespołów - lustrzanych głowic perforujących (1) lub identycznych zespołów stołu roboczego z płytą podkładową - prowadzonych na wspólnej prowadnicy liniowej (3) oraz zespołu napędu roboczego (2) płytą dociskową zamienną na głowicę perforującą ze stemplem drążonym, z tym że zespół napędu roboczego (2) jest prowadzony na osobnej prowadnicy liniowej (9), przy czym każda z głowic (1) oraz zespół napędu roboczego (2) posiadają indywidualne napędy realizujące przemieszczenie wzdłuż prowadnic liniowych (3, 9) w postaci przekładni pasowych z zespołami koła czynnego (4, 10) oraz biernego (5, 11) oraz pasami zębatymi (6, 12) napinanymi napinaczami (7, 13) z tą różnicą, że głowice (1) są połączone z pasami zębatymi (6) za pomocą uchwytów (8) i posiadają zakres roboczy równy połowie szerokości perforowanego pasa, przy czym całość osadzona jest na prostokątnej ramie (14) składającej się z profili aluminiowych połączonych kątownikami, do której przymocowano pojemnik na odpady (15).

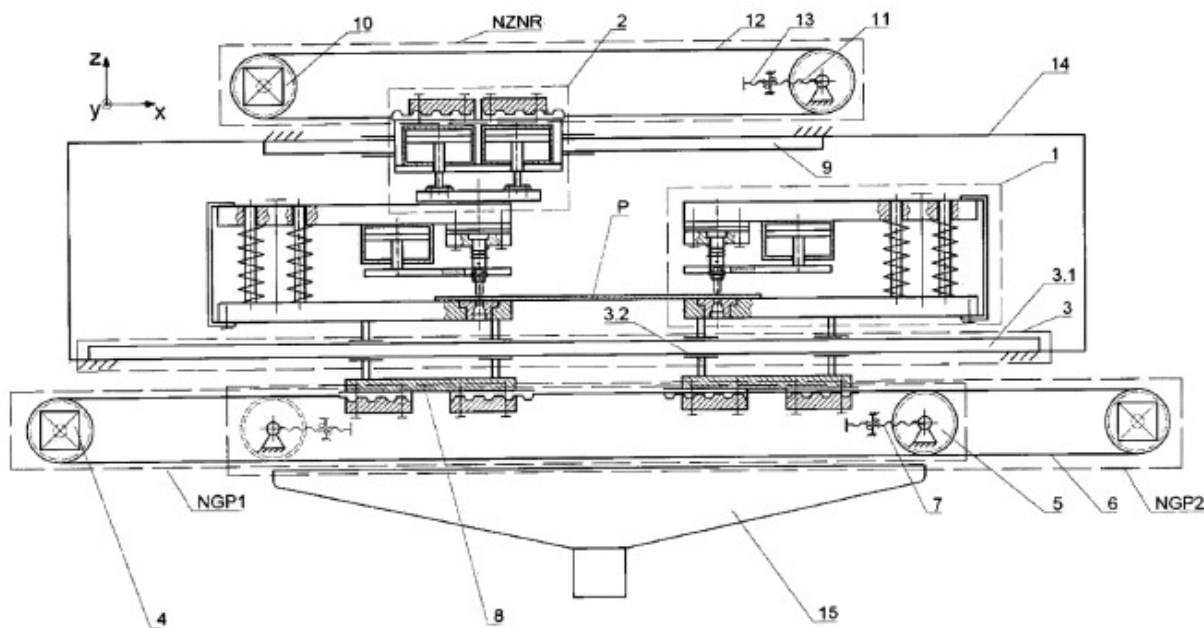

Rys. 1. Uproszczony konstrukcyjnie schemat urządzenia do perforacji pasów w konfiguracji wykorzystującej stempel i matrycę.

Zalety rozwiązania i przewaga rynkowa

- możliwość łatwego przebrojenia urządzenia pomiędzy konfiguracjami wykorzystującymi stempel i matrycę lub stempel drążony i płytę podkładową,
- uniwersalność zastosowania dla różnych typów pasów płaskich i zębatych,
- możliwość uzyskania większego zakresu perforacji pasa bez utraty sztywności głowicy, co zapewnia odpowiednie prowadzenie stempla względem matrycy,
- brak konieczności synchronizacji napędów,
- wysoka dokładność pozycjonowania głowicy,
- możliwość wykonywania dwóch otworów jednocześnie,
- możliwość regulacji zakresu ruchu głowicy za pomocą rozstawu zespołu koła czynnego i biernego napędu pasowego i zmianie długości pasa,
- łatwość usuwania odpadów.

Potencjalni klienci

Producenci pasów transportujących i napędowych, producenci maszyn przemysłowych.

Poziom gotowości technologicznej (TRL)

TRL 9 - potwierdzono skuteczność technologii w warunkach przemysłowych.

Stan ochrony prawnej

Przyznane patenty

Urządzenie do perforacji pasów transportujących nr Pat.240073

<https://ewyszukiwarka.pue.uprp.gov.pl/search/pwp-details/P.431889>

Preferowana forma komercjalizacji

Umowa o współpracy B+R.

Forma przekazania praw

Dokumentacja patentowa.

Informacje dodatkowe

1. Niniejsze zaproszenie do składania ofert nie stanowi oferty w rozumieniu zapisów Kodeksu Cywilnego.
2. Politechnika Poznańska (PP) odrzuci ofertę, jeżeli będzie zawierała rażąco niską cenę w stosunku do wartości rozwiązania.
3. PP w celu ustalenia czy oferta zawiera rażąco niską cenę, zwróci się do oferenta o udzielenie w określonym terminie wyjaśnień dotyczących elementów oferty mających wpływ na cenę.
4. PP wezwie oferentów do złożenia w określonym terminie ofert dodatkowych, jeżeli nie będzie możliwe dokonanie wyboru najkorzystniejszej oferty ze względu na otrzymanie ofert z taką samą ceną.
5. PP zastrzega sobie prawo do unieważnienia postępowania, jeżeli złożone oferty będą zawierały ceny, których wartość nie będzie przewyższała wartości rozwiązania.
6. PP zastrzega sobie możliwość podjęcia negocjacji z wybranymi oferentami.
7. PP ma prawo bez podania przyczyny odstąpić od prowadzonego postępowania bez wyboru oferty.
8. Zawarcie umowy jest uwarunkowane spełnieniem procedur przewidzianych przepisami prawa obowiązującymi uczelnie.

Sposób składania ofert

Oferty powinny być składane w języku polskim, w formie pisemnej na adres Centrum Transferu Technologii Politechniki Poznańskiej lub elektronicznej na adres e-mail jednostki.

Dane kontaktowe

Centrum Transferu Technologii Politechniki Poznańskiej

pl. Marii Skłodowskiej-Curie 5

Biuro 409

60-965 Poznań

ctt@put.poznan.pl

Opracowano dnia 22.04.2022 r.