

Zaproszenie do składania ofert na licencję/nabycie praw do rozwiązania Politechniki Poznańskiej pt.:

System mechanicznej perforacji pasów do transportu podciśnieniowego i sterowania optycznego

Rodzaj rozwiązania

Wynalazek

Idea rozwiązania

System mechanicznej perforacji pasów do transportu podciśnieniowego i sterowania optycznego, charakteryzuje się tym, że zawiera moduł perforacji (MP) wyposażony w głowicę perforującą przemieszczającą się w kierunku poprzecznym pasa oraz moduł dozowania (MD) znajdujący się w jego bezpośrednim sąsiedztwie, który jest odpowiedzialny za przemieszczenie wzdłużne pasa, przy czym pozycjonowanie wzdłużne i poprzeczne odbywa się za pomocą czujników (ENK1), (ENK2) oraz pomiaru liniowego przemieszczenia pasa (CPL1) służącego do kompensacji błędów spowodowanych poślizgiem pomiędzy pasem a rolką napędową, z tym że czujnik (ENK1) jest umieszczony w układzie napędowym głowicy perforującej, a czujnik (ENK2) w układzie napędowym dozowania pasa, przy czym pomiar liniowego przemieszczenia pasa (CPL1) może być realizowany zarówno przed, jak i za modułem perforacji (MP), a do perforacji pasów nawiniętych na szpulach można rozbudować urządzenie o moduły odwijania (MO), nawijania (MN), buforowania (MB1), (MB2) oraz cięcia (MC), przy czym urządzenie zapewnia odpowiednie prowadzenie pasa na całej długości linii produkcyjnej poprzez punkty podparcia w każdym z modułów, gdzie najważniejsze są chwytaki krawędzi pasa montowane w module perforacji (MP) przed i za głowicą perforującą, z tym że urządzenie można również dostosować do perforacji pasów zamkniętych poprzez zastosowanie modułu nawrotu pasa.

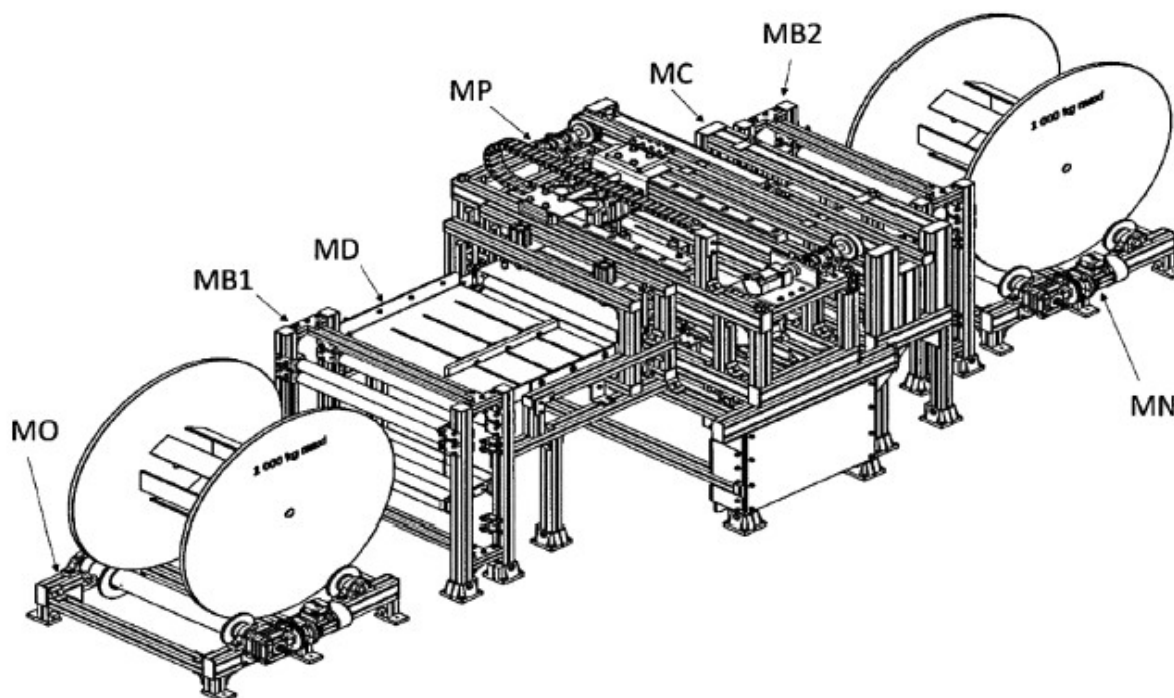

Rys. 1. Przykładowa realizacja konstrukcji systemu mechanicznej perforacji pasów do transportu podciśnieniowego i sterowania optycznego

Zalety rozwiązania i przewaga rynkowa

- modułowa konstrukcja zapewniająca łatwość dostosowania systemu do specyficznych zastosowań,
- możliwość wykonywania dowolnych zaprogramowanych wzorów perforacji z wysoką dokładnością,
- możliwość perforacji zarówno pasów zamkniętych, jak i otwartych,
- zapewnienie poprawnego prowadzenia pasa na całej długości linii produkcyjnej i możliwość jego nadzoru, co wpływa na wysoką powtarzalność wzorów perforacji,
- możliwość przytrzymania pasa zapobiegając przemieszczeniu poprzecznemu pasa przy ruchu głowicy perforującej za pomocą chwytaka krawędzi pasa,
- brak konieczności synchronizacji prędkości odwijania bądź nawijania i dozowania pasa,
- brak konieczności docinania konkretnej długości pasa,
- możliwość wykonywania wielu pasów perforowanych z jednej szpuli pasa,
- kompensacja poślizgu pasa na rolce napędowej modułu dozowania.

Potencjalni klienci

Producenci pasów transportujących i napędowych, producenci maszyn przemysłowych.

Poziom gotowości technologicznej (TRL)

TRL 9 - potwierdzono skuteczność technologii w warunkach przemysłowych.

Stan ochrony prawnej

Przyznane patenty

System mechanicznej perforacji pasów do transportu podciśnieniowego i sterowania optycznego nr Pat.240074

<https://ewyszukiwarka.pue.uprp.gov.pl/search/pwp-details/P.431890>

Preferowana forma komercjalizacji

Umowa o współpracy B+R.

Forma przekazania praw

Dokumentacja patentowa.

Informacje dodatkowe

1. Niniejsze zaproszenie do składania ofert nie stanowi oferty w rozumieniu zapisów Kodeksu Cywilnego.
2. Politechnika Poznańska (PP) odrzuci ofertę, jeżeli będzie zawierała rażąco niską cenę w stosunku do wartości rozwiązania.
3. PP w celu ustalenia czy oferta zawiera rażąco niską cenę, zwróci się do oferenta o udzielenie w określonym terminie wyjaśnień dotyczących elementów oferty mających wpływ na cenę.
4. PP wezwie oferentów do złożenia w określonym terminie ofert dodatkowych, jeżeli nie będzie możliwe dokonanie wyboru najkorzystniejszej oferty ze względu na otrzymanie ofert z taką samą ceną.
5. PP zastrzega sobie prawo do unieważnienia postępowania, jeżeli złożone oferty będą zawierały ceny, których wartość nie będzie przewyższała wartości rozwiązania.
6. PP zastrzega sobie możliwość podjęcia negocjacji z wybranymi oferentami.
7. PP ma prawo bez podania przyczyny odstąpić od prowadzonego postępowania bez wyboru oferty.
8. Zawarcie umowy jest uwarunkowane spełnieniem procedur przewidzianych przepisami prawa obowiązującymi uczelnie.

Sposób składania ofert

Oferty powinny być składane w języku polskim, w formie pisemnej na adres Centrum Transferu Technologii Politechniki Poznańskiej lub elektronicznej na adres e-mail jednostki.

Dane kontaktowe

Centrum Transferu Technologii Politechniki Poznańskiej

pl. Marii Skłodowskiej-Curie 5

Biuro 409

60-965 Poznań

ctt@put.poznan.pl

Opracowano dnia 22.04.2022 r.